

MODELOS: AGB901
AGB901BT
Armario de Refrigeración y Congelación euronorma 800x600.

AGB 901 BT

Fortalezas

- ✓ **Nueva línea de armarios de refrigeración y congelación mejoradas en diseño, robustez y fiabilidad, manteniendo la misma capacidad y cumpliendo con los estándares de calidad para seguir mejorando la clasificación energética.**
- ✓ **Mejora de la clasificación energética, debido al uso del refrigerante R290, ventiladores electrónicos y de la circulación optimizada del aire para una mejor uniformidad de temperatura en el interior.**
- ✓ **Nuevo diseño de puertas con tirador de doble agarre. Además, están dotadas con bisagras para un retorno automático y presión permanente durante el cierre. El retorno automático queda libre cuando la apertura supera los 95°. Incluyen burlete plano "cleanless" de cuatro cámaras fácilmente desmontable.**
- ✓ **El nuevo controlador de fácil manejo tiene una mayor precisión en el control de la temperatura. Mayor facilidad para el ajuste del intervalo de temperaturas que deseamos conseguir.**
- ✓ **Todas las unidades condensadoras son comprobadas al 100%, en cámara de Helio para la detección de la fuga de gas.**
- ✓ **Incorporación de la iluminación LED altamente eficiente.**
- ✓ **Infrico está auditado y certificado por la organización internacional AENOR en ISO 9001:2015 (Calidad); ISO 14001:2015 (Medio Ambiente); OSHAS 18001:2007 (Seguridad y Salud al trabajador), y por INTERTEK conforme con UL 471 y NSF 7.**

MODELOS	Dimensiones (mm)			Nº Puertas	Nº Parrillas	Volumen cámara (L)	Volumen bruto (L)	Potencia /P.R290 (W)	Régimen Temp. (°C)	Ref./ Ref. opcional	Carga Gas (gr.)	Peso Neto (Kg.)
	Largo	Fondo	Alto									
AGB901	756	960	2130	1	6	785	1545	520/371	-2°C/+8°C	R134a/R290	390/360	178
AGB901BT	756	960	2130	1	6	785	1545	815	-22°C/-25°C	R290	145	180

NOS RESERVAMOS EL DERECHO DE REALIZAR CAMBIOS TECNICOS SIN PREVIO AVISO

CARACTERÍSTICAS ESTANDAR
➤ Exterior

- Acero Inoxidable AISI 304,
- Respaldo en chapa galvanizada,
- Patas regulables hasta 200 mm.
- Cerradura.

➤ Interior

- Acero Inoxidable AISI 304,
- Interior con uniones de amplio radio para facilitar la limpieza,
- Desagüe en el interior de la cámara,
- Iluminación LED interior.

➤ Aislamiento

- Aislamiento de poliuretano de espesor 75 mm inyectado a alta presión libre de CFC's con densidad 40 Kg/m³,
- Zero ODP and Low GWP.

➤ Puerta

- Puertas con tirador doble integrado y bisagra pivotante con bloqueo de apertura,
- Contrapuerta embutida con burlete plano "cleanless" de cuatro cámaras fácilmente sustituible,
- Posibilidad de cambiar el sentido de apertura de las puertas.
- Marco de puerta calefactada para evitar la acumulación del hielo (BT),
- Claro de puerta de 650x1495 mm.

➤ Estantes

- (6) parrillas interiores de 800x600 mm,
- Guías y parrillas fácilmente desmontables para la limpieza.

➤ Refrigeración

- Temperatura y desescarche regulada por un controlador digital táctil IP65.
- Sistema de refrigeración compacto monoblock.
- Desescarche por gas caliente (BT),
- Válvula de expansión (BT),
- Ventilador electrónico (BT).
- Sistema de Condensación Ventilada,
- Sistema de Evaporación Forzada,
- Bandeja evaporativa,
- Evaporadores tratados con Epoxi de poliéster anticorrosión,
- Clase climática 4 (AGB901BT, 30°C, 55%HR).
- Clase climática 5 (AGB901, 40°C, 40%HR).

➤ Eléctrica

- Conexión eléctrica: 220 V / 1 ph / 50 Hz

OPCIONAL

- Parrillas,
- Juego de guías.
- Bandeja Inoxidable.
- Tropicalización a 43°C,
- Conexión eléctrica 220 V / 1 ph / 60 Hz,
- Conexión eléctrica 115 V / 1 ph / 60 Hz.



MODELOS	Dimensiones Paletización (mm)			Peso Palet (Kg.)	Comp. (HP)	Potencia frigorífica (W a -10/-30°C)	Consumo/Cons. R290 (kWh/24h)	Inten. (A)	Clase energ. /C. E. R290	Container 20'/40'/40'HC	Trailer
	Largo	Fondo	Alto								
AGB901	846	1065	2230	192	3/8	464/690 (-10°C)	3,44/1,60	2,7	D/B	14 / 28 / 28	39
AGB901BT	846	1065	2230	206	1	907 (-30°C)	7,95	3,54	D	14 / 28 / 28	39

MODELOS: AGB901 AGB901BT Armario de Refrigeración y Congelación euronorma 800x600.

VISTA GENERAL

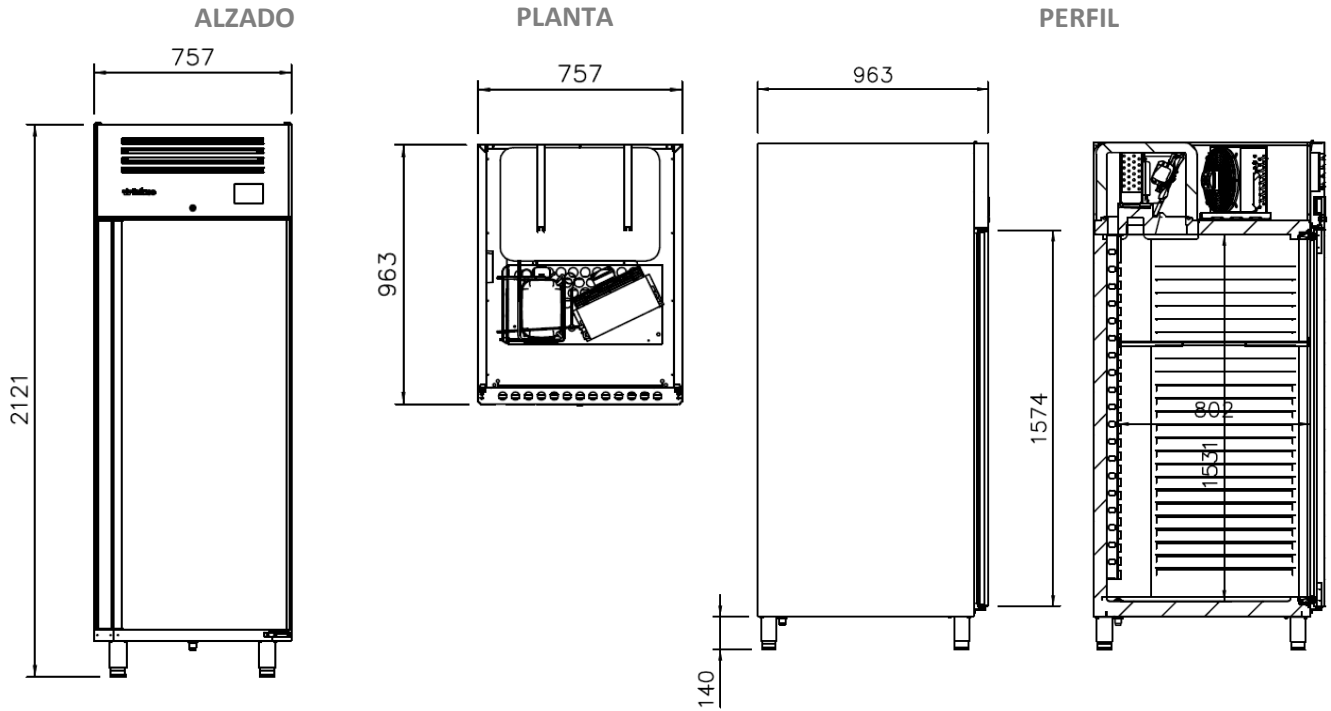

AGB 901 / AGB 901 BT

CONEXIONES

MODELOS	A (mm)	B (mm)	C (mm)	D (mm)
AGB901	150	378	110	1161
AGB901BT	150	378	110	1161

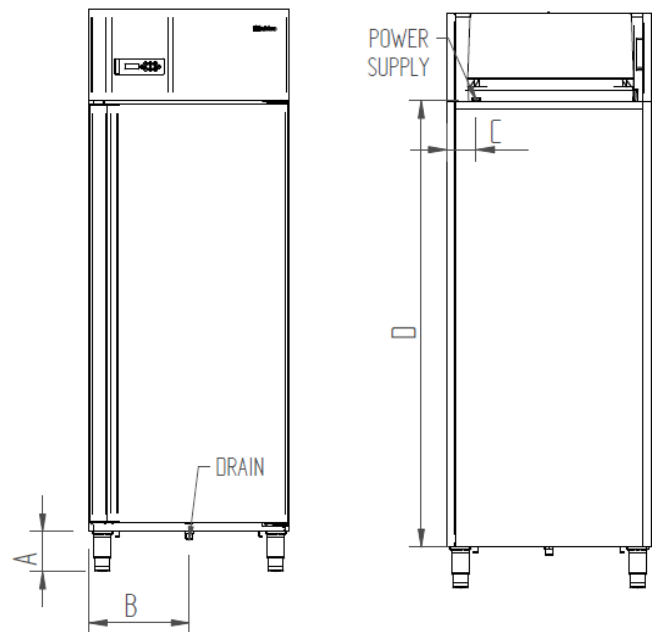

NOS RESERVAMOS EL DERECHO DE REALIZAR CAMBIOS TECNICOS SIN PREVIO AVISO

Revisión: 01 Fecha: 07/08/2018



Infrico
 Ctra. de Aguilar A-318 por
 Moriles km. 15,5 - A-3132
 14900 Lucena (Córdoba)
 España

www.infrico.com
info@infrico.com
 Tel. 00 34 957 51 03 03
 Fax. 00 34 957 51 03 04

APROBADO: _____

DISPONIBLE EN: _____

