

**MODELOS: AGB701CR**
**AGB701BTCR**
**Armario de refrigeración y congelación puertas de cristal GN 2/1.  
Serie AGB 700 L.**
**Fortalezas**

- ✓ Nueva línea de armarios de refrigeración y congelación puertas de cristal mejoradas en diseño, robustez y fiabilidad, manteniendo la misma capacidad y cumpliendo con los estándares de calidad para seguir mejorando la clasificación energética.
- ✓ Mejora de la clasificación energética, debido al uso del refrigerante R290, ventiladores electrónicos y de la circulación optimizada del aire para una mejor uniformidad de temperatura en el interior.
- ✓ Nuevo diseño de puertas con tirador de doble agarre. Además, están dotadas con bisagras para un retorno automático y presión permanente durante el cierre. El retorno automático queda libre cuando la apertura supera los 95°. Incluyen burlete plano "cleanless" de cuatro cámaras fácilmente desmontable.
- ✓ El nuevo controlador de fácil manejo tiene una mayor precisión en el control de la temperatura. Mayor facilidad para el ajuste del intervalo de temperaturas que deseamos conseguir.
- ✓ Todas las unidades condensadoras son comprobadas al 100%, en cámara de Helio para la detección de la fuga de gas.
- ✓ Incorporación de iluminación LED altamente eficientes.
- ✓ Infrico está auditado y certificado por la organización internacional AENOR en ISO 9001:2015 (Calidad); ISO 14001:2015 (Medio Ambiente); OSHAS 18001:2007 (Seguridad y Salud al trabajador), y por INTERTEK conforme con UL 471 y NSF 7.

**AGB 701 CR**

MODELOS	Dimension (mm)			Nº Puertas	Estantes	Volumen cámara (L)	Volumen bruto (L)	Regimen Temperatura (°C)	Ref.	Carga Gas (gr.)	Peso Neto (Kg.)
	Largo	Fondo	Alto								
AGB701CR	687	794	2130	1	4	560	1162	-2°C / +8°C	R134a	350	165
AGB701BTCR	687	794	2130	1	4	560	1162	-18°C	R290	145	171

NOS RESERVAMOS EL DERECHO DE REALIZAR CAMBIOS TECNICOS SIN PREVIO AVISO

<b>MODELOS: AGB701CR</b>	<b>AGB701BTRC</b>	<b>Armario de refrigeración y congelación puertas de cristal GN 2/1. Serie AGB 700 L.</b>
--------------------------	-------------------	---

### CARACTERISTICAS ESTANDAR

#### ➤ Exterior

- Acero Inoxidable AISI 304,
- Respaldo en chapa galvanizada,
- Panel de control elevable para acceder fácilmente a la unidad condensadora,
- Patas regulables hasta 200 mm.
- Cerradura,

#### ➤ Interior

- Acero Inoxidable AISI 304,
- Interior con uniones de amplio radio para facilitar la limpieza,
- Costados embutidos,
- Desagüe en el interior de la cámara,
- Iluminación LED interior.

#### ➤ Aislamiento

- Aislamiento de poliuretano de espesor 75 mm, inyectado a alta presión libre de CFC's con densidad 40 Kg/m<sup>3</sup>,
- Zero ODP and Low GWP.

#### ➤ Estantes

- (4) parrillas interiores de 530x650 mm regulables en altura,

#### OPCIONAL

- Parrillas,
- Ruedas,
- Iluminación LED RGB cambio de color,
- Conexión eléctrica 220 V / 1 ph / 60 Hz,
- Conexión eléctrica 115 V / 1 ph / 60 Hz.

#### ➤ Puerta

- Puerta de doble (4-27-4) y triple cristal (4-12-3-12-4) (BTRC) templado bajo emisivo con bisagra pivotante y bloqueo de apertura,
- Contrapuerta embutida con burlete plano "cleanless" de cuatro cámaras fácilmente sustituible,
- Posibilidad de cambiar el sentido de apertura de las puertas,
- Marco de puerta calefactada para evitar la acumulación del hielo (BT),
- Claro de puerta grande de 580x1304 mm,

#### ➤ Refrigeración

- Temperatura y desescarche regulada por el controlador digital táctil IP 65.
- Sistema de frío monoblock,
- Desescarche por gas caliente (BT),
- Válvula de expansión termostática (BT),
- Ventiladores electrónicos (BT),
- Sistema de Condensación Ventilada,
- Sistema de Evaporación Forzada,
- Bandeja evaporativa sin resistencia eléctrica para una mayor eficiencia energética,
- Evaporadores tratados con Epoxi de poliéster anticorrosión,
- Clase climática 4 (30°C, 55%HR),

#### ➤ Eléctrica

- Conexión eléctrica: 230 V / 1 ph / 50 Hz,



MODELOS	Dimensiones Paletización (mm)			Peso Palet (Kg.)	Potencia (W)	Comp. (HP)	Potencia frigorífica (W a -10°C/-30°C)	Consumo (kWh/24h)	Inten. (A)	Container 20'/40'/40'HC	Trailer
	Largo	Fondo	Alto								
AGB701CR	790	890	2200	177	497	3/8	464 (-10°C)	5,03	2,3	14 / 30 / 30	45
AGB701BTRC	790	890	2200	183	890	1	644 (-30°C)	11,70	3,5	14 / 30 / 30	45

NOS RESERVAMOS EL DERECHO DE REALIZAR CAMBIOS TECNICOS SIN PREVIO AVISO

Revisión: 01 Fecha: 27/1/2018 AGB701CR, AGB701BTRC\_FT\_Es\_0\_1

**MODELOS: AGB701CR    AGB701BTCR    Armario de refrigeración y congelación puertas de cristal GN 2/1. Serie AGB 700 L.**

**VISTA GENERAL**

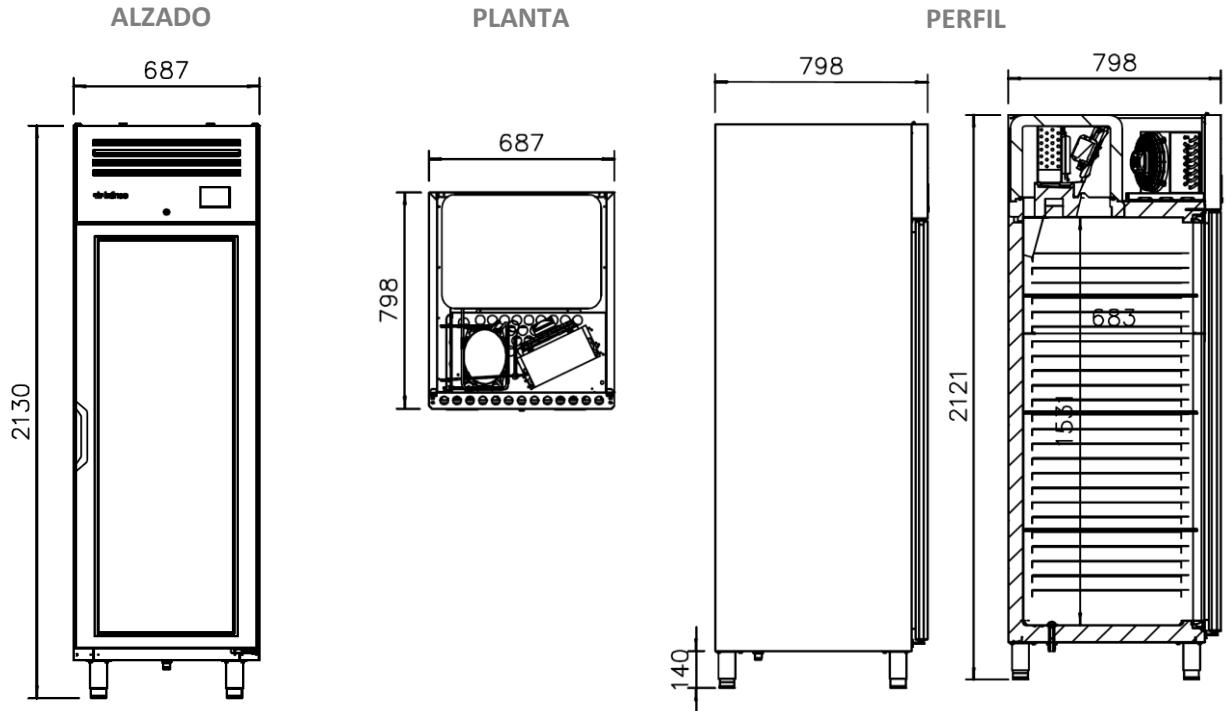

AGB 701 CR/ AGB 701 BTCR

**CONEXIONES**

MODELOS	A (mm)	B (mm)	C (mm)	D (mm)
AGB701CR	687	326	109	2133
AGB701BTCR	687	326	109	2133

MODELOS	E (mm)	F (mm)	G (mm)	H (mm)
AGB701CR	116	340	105	794
AGB701BTCR	116	340	105	794

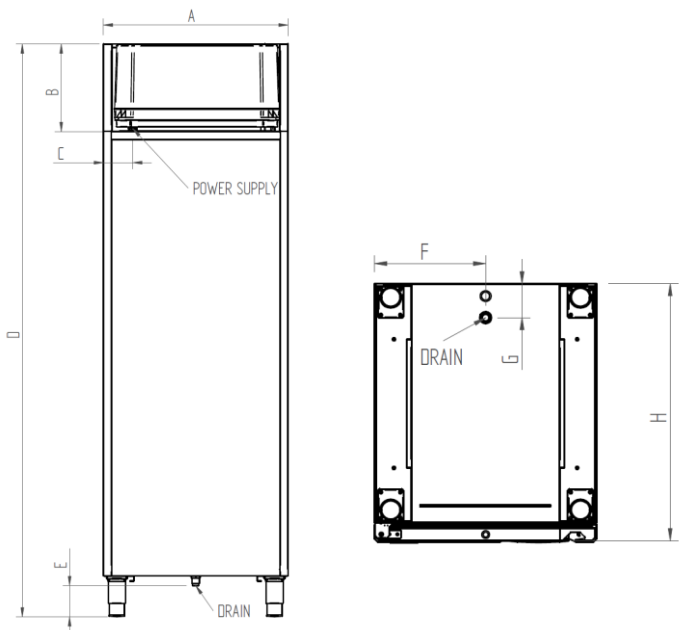

NOS RESERVAMOS EL DERECHO DE REALIZAR CAMBIOS TECNICOS SIN PREVIO AVISO