

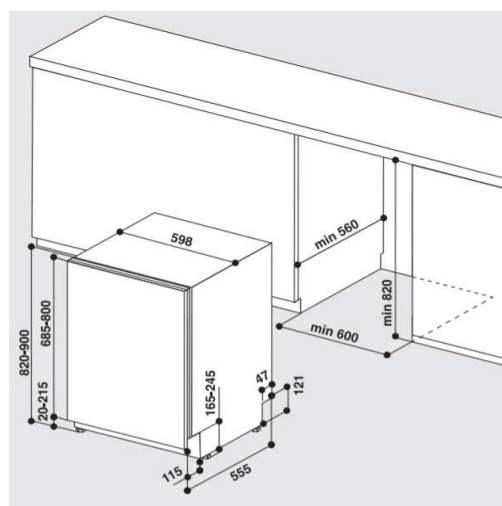

Lavavajillas Integrable

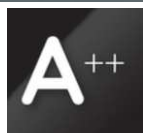

BIC 3C26



12NC

869991615230

Características

Color	Silver
Eficiencia energética	A++
Eficiencia energética en lavado	A
Eficiencia energética en centrifugado	A
Nº cubiertos	14
Consumo energético ciclo estandar	0,934 kWh
Consumo total de energia anual (kWh)	266
Consumo de agua (L)	9,5
Consumo total de agua anual (L)	2660
Duración ciclo estandar	190 min
Nivel de ruido en lavado (dB)	46

Programas

Programas	8
Eco	50º
Sensor	50-60º
Intensivo	65º
Lavado y secado rápido	50º
Vidrio	45º
Rápido 30'	50º
Silencioso	50º
Prelavado	-

Datos técnicos

Cesto para cubiertos	Sí
Display	Sí
Multizona	Sí
Cesto superior regulable	Sí
DOS, apertura automática puerta	Sí
Inicio diferido	1-12h
Sistema de protección contra inundaciones	Aquastop
Filtro metálico	Sí
Conexión de agua caliente hasta	60ºC
Indicador acústico de fin de ciclo	Sí
Voltaje (V)	220-240
Amperaje (A)	10
Frecuencia (Hz)	50
Peso bruto / neto (kg)	37,5 / 35,5
Dimensiones del producto	820x598x555