



SECAMANOS IBERO PULSADOR



REF

AA91000

EAN

8427950323058

Acabado Brillo

AA91500

8427950323072

Acabado Satinado

AA93000

8427950323140

Acabado Vitrificado

Descripción general

- Tobera giratoria 360 para secado de cabello.
- Antivandálico.
- Secamanos tradicional de alta calidad y prestaciones.
- Puesta en marcha manual y parada automática.
- Clase II: No necesita toma de tierra.
- Sistema de seguridad con limitador de tiempo.
- Regulación tiempo de secado.

Certificaciones



Color / Acabado

AA91000 / AA91500

- Carcasa acero INOX AISI 304 brillo y satinado.
- Pulsador y tobera cromados.

AA93000

- Carcasa acero estampado vitrificado blanco.
- Pulsador y tobera cromados.

Especificaciones técnicas

TENSIÓN:	220-240 V
FRECUENCIA:	50/60 Hz
POTENCIA MOTOR:	200 W
POTENCIA RESISTENCIA:	1800 W
POTENCIA TOTAL:	2000 W
RPM MOTOR:	4250
VELOCIDAD DEL AIRE:	121 Km/H
PRESIÓN ACÚSTICA:	77,5 dB
TEMPERATURA AIRE:	54,1 ° C (A 10 cm. de dist.)
GRADO DE PROTECCIÓN:	IP23
AISLAMIENTO ELÉCTRICO:	CLASE II

Componentes y materiales

AA91000 / AA91500

- Carcasa en acero INOX AISI 304.
- Interior en ABS Y policarbonato V0.
- Pulsador y tobera en ABS.

AA93000

- Carcasa en acero estampado vitrificado.
- Interior en ABS Y policarbonato V0.
- Pulsador y tobera en ABS.

Plano de producto(mm)

AA91000 / AA91500

AA93000

Peso neto: 3,685 Kg

Peso neto: 4,456 Kg

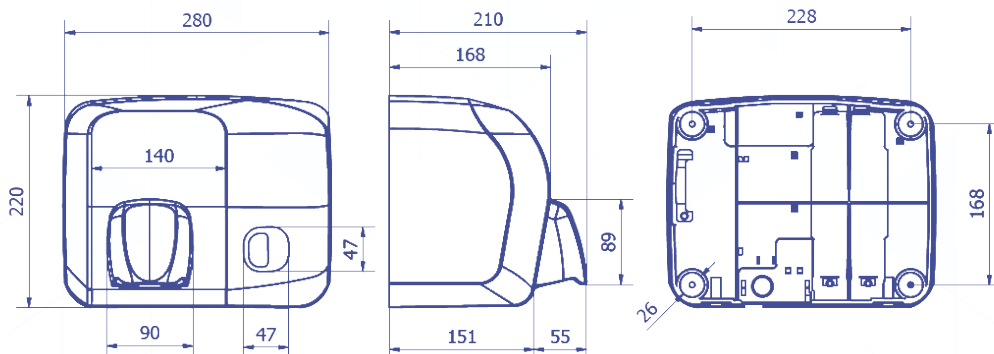

Dimensiones con embalaje

AA91000 / AA91500			
Alto	Ancho	Fondo	Peso
280 mm	340 mm	290 mm	4,450 Kg

AA93000			
Alto	Ancho	Fondo	Peso
280 mm	340 mm	290 mm	5,118 Kg

Esquema Eléctrico

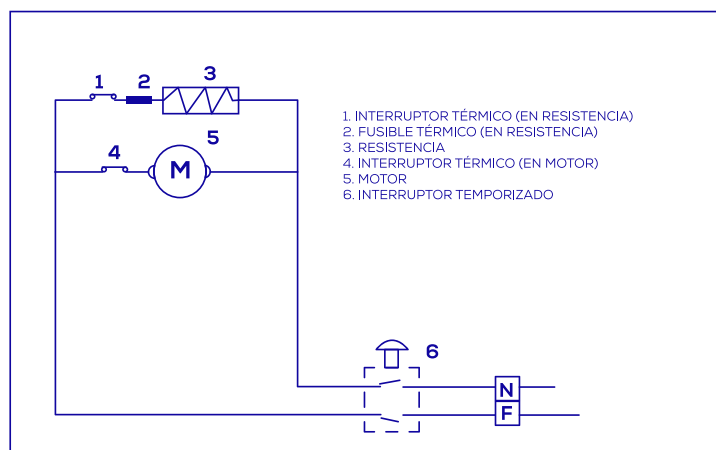

Packing

- Embalajes de 1 unidad para todos los códigos.

Fijación: Por medio de 4 tornillos y 4 tacos - Incluidos

Aprobado por: Dpto. Calidad

Fecha: 11/01/2022